

Робот для пайки с керамическим нагревателем

Это новый паяльный робот для пайки точкой, который мерно подает, нарезает, и расплавляет припой внутри полого керамического нагревателя



Специальный керамический нагреватель

Предотвращение разбрызгивания флюса и припоя

Подача азота

Пайка контактов с малым шагом

Быстрое обслуживание

Пульт управления с удобным интерфейсом



Структура паяльной головки

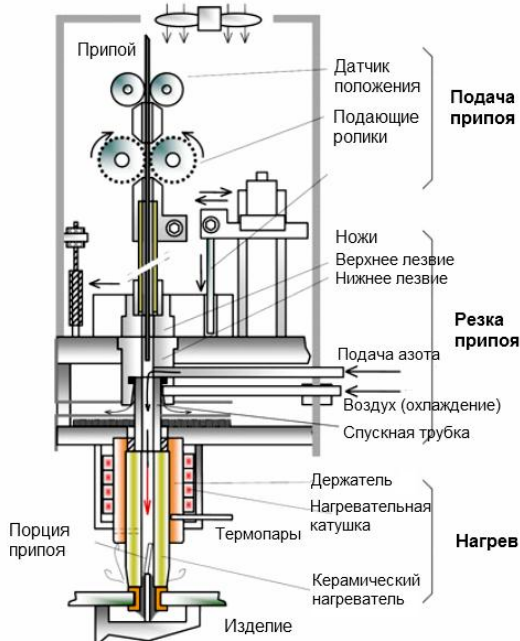

Оптимальная пайка для следующих приложений:

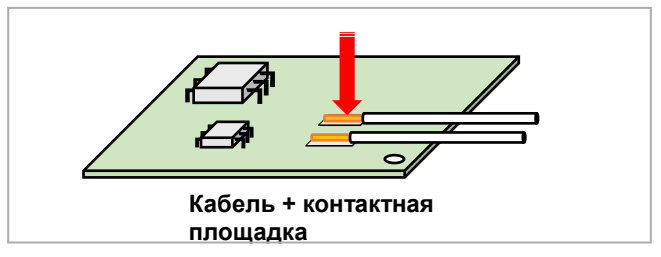
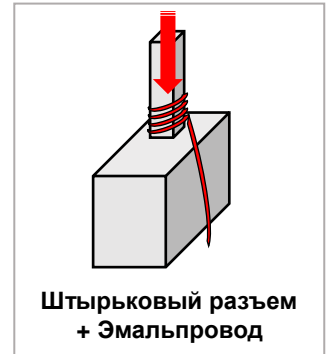
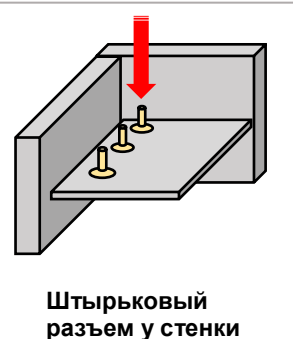

■ Габариты (J-CAT300SLV)

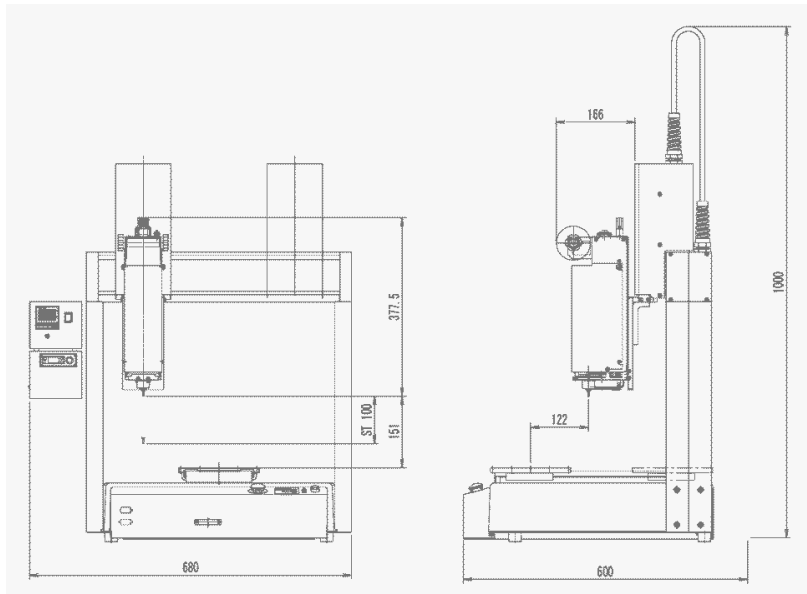

■ Характеристики (J-CAT300SLV)

Габариты (Ш x В x Г)	680 x 1000 x 600 (мм)
Вес	около 40 кг
Рабочее поле (X x Y x Z)	300 x 320 x 100 (мм)
Максимальный вес детали	11 кг
Диаметр припоя	Ø 0.6 ~ 1.2 мм
Длина нарезки припоя	0.5 ~ 99.9 мм [шаг 0.1 мм]
Материал нагревателя	Специальная керамика
Диапазон контролируемой температуры	350 ~ 550°C [шаг 1°C]
Мощность нагревателя	130 Вт
Подача газа	Азот (стандартная конфигурация)
Источник питания	АС 220В



Контакты

Apollo Seiko Ltd.

2271-7 Jinba, Gotenba-shi,
Shizuoka, Japan

URL: <http://www.apolloseiko.co.jp>

Характеристики

■ Специальный керамический нагреватель

Инструмент отличается весьма долгим сроком службы

■ Интеграция нагревателя & механической части

Коаксиальная конструкция головки защищает изделие от повреждений

■ Предотвращение разбрызгивания флюса и припоя

Припой расплавляется внутри керамического нагревателя, что позволяет снизить разбрызгивание флюса и припоя

■ Стандартная конфигурация с генератором азота

Азот улучшает смачиваемость поверхностей и снижает окисление при пайке

■ Пайка контактов с малым шагом

Количество припоя: шаг 0.1 мм
Время нагрева: шаг 0.1 с
Температура нагрева: шаг 1°C

■ Легкое и быстрое обслуживание

Нагреватель, ножи, спусковая трубка могут быть заменены менее чем за одну минуту

■ Пульт управления с удобным интерфейсом

Все параметры пайки могут быть заданы с пульта управления

Eurointech

ООО "Евроинтех"

140011, Московская область,
г. Люберцы, ул. Юбилейная, д. 26

Тел.: +7-(495)-749-45-78

Тел/Факс: +7-(495)-228-72-04

<http://www.eurointech.ru/apollo>
sales@eurointech.ru

APOLLO APOLLO SEIKO
Setting the industrial standard